

BOMAG

FAYAT GROUP

**FINITRICE STRADALE
BF 691 C**

PRESTAZIONI



BOMAG
FAYAT GROUP

Dati Tecnici

Dimensioni di trasporto in m³

BF 691 C

50,037

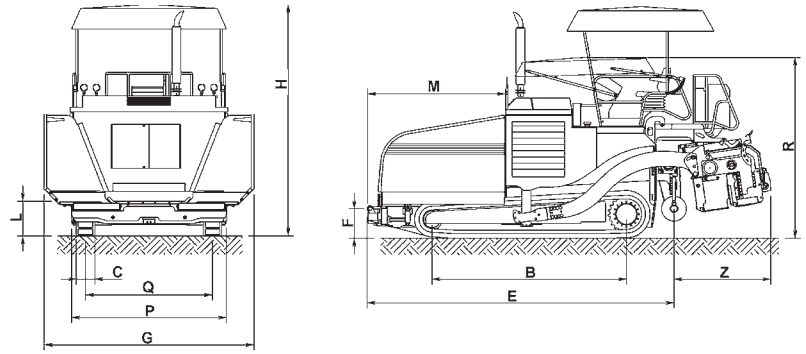

Ingombro in trasporto L x La x A
BF 691 C 6.720 x 2.550 x 2.920

Equipaggiamento standard

- 6 cilindri, motore 139 kW
- Spostamento laterale del sedile di guida e della piattaforma, sistema SideView
- Sistema di compensazione ferro da stiro ed aumento della trazione L.C.S.
- Comando indipendente delle portine tramoggia
- Sistema flusso del materiale Load Sensing
- 2 trasportatori a raschiamento reversibili, l'uno indipendente dall'altro, lamiere con elevata resistenza all'usura
- 2 coclee reversibili a comando proporzionale in ghisa e usura ridotta, sostituibili singolarmente
- Regolazione verticale idraulica delle coclee
- Comando proporzionale delle coclee e del trasportatore a raschiamento, sensori a ultrasuoni
- Sistema di pulizia con avvolgitubo di 8 m, pompa e serbatoio di riserva
- Lubrificazione centralizzata per ferro da stiro HSG e HSE
- Regolazione compattazione (850-1740 giri/min), regolazione vibrazioni 200-3600 giri/min)
- Riscaldamento ferro da stiro totalmente automatizzato e controllo funzionamento (riscaldamento a gas oppure elettrico 25 kW)
- Lubrificazione centralizzata per ferri da stiro HSG e HSE
- Blocco idraulico ferro da stiro per trasferimento su strada
- Carrello a cingoli con PLC, sistema di marcia, di comando e di frenatura, soles 300 mm
- ECOMODE

Equipaggiamento supplementare

- Estensioni meccaniche ferro da stiro HS 250/750
- Estensioni meccaniche ferri da stiro 350/700/ 1000/1240
- Sistemi di livellamento: Esplorazione verticale e trasversale con sensori a ultrasuoni o meccanici
- Illuminazione per proiezione xeno, 4 proiettori
- Lamiere laterali riscaldabili per ferro da stiro elettrico HSE
- Riduttori
- Aspiratore

Misure in mm

BF 691 C B 3135 C 300 E 6720 F 478 G 3390 H 3740 L 560 M 2000 P 2550 Q 2050 R 2925 Z 1760

Dati tecnici

Capacità di stesa max. t/h
 Motore diesel tipo
 Potenza (ISO 3046/1) kW (hp)
 Numero cilindri
 Raffreddamento motore
 Carrello a cingoli mm
 Velocità di lavoro m/min
 Velocità di trasferimento km/h
 Capacità tramoggia m³
 Larghezza trasportatore a raschiamento mm
 Diametro coclea mm
 Capacità serbatoio diesel l
 Capacità serbatoio idraulico l
 Tipo ferro da stiro
 Compattazione
 Riscaldamento ferro da stiro
 Larghezza del ferro base m
 Larghezza di stesa max. m
 Spessore di stesa max. mm
 Peso del ferro base kg
 Larghezza/spessore lamiera di spianatura mm
 Profilo tetto %
 Peso operativo kg

BOMAG BF 691 C

800
 Deutz
 TCD2012L06
 con 139 kW (189) a 2100 r.p.m.
 6
 ad acqua
 3135x300
 0-26
 5
 8,9
 380
 400
 250
 230
 HB
 Vibrazione +
 costipatore
 a gas
 2,50-4,75
 9,20
 300
 4.300
 430/15
 -3/+5
 19.200
 HSG/HSE
 Vibrazione +
 costipatore
 a gas/elettrico
 2,55-5,00
 8,00
 300
 4.200
 400/15
 -2,5/+2,2
 19.100

Suscettibile di modifiche tecniche. Le macchine possono essere ritratte con gli accessori montati.



BOMAG
 Hellerwald
 D-56154 Boppard
 Postfach 5162
 D-56149 Boppard
 Tel. (0)6742 - 1000
 Fax (0)6742 - 3090

BOMAG
FAYAT GROUP