

# BOMAG

## PIASTRE VIBRANTI UNIDIREZIONALI BP 20/50, BP 25/50

### PRESTAZIONI



Modello	Produzione (m <sup>3</sup> /h) Per strati di spessore consigliato nei lavori in terra		
	Ghiaia, Sabbia	Terreno misto	Limo, Argilla
BP 20/50	13-23	13-20	
BP 25/50	15-24	14-21	8-12

Modello	Produzione (t/h) per strati di asfalto di vario spessore		
	2-4 cm	6-8 cm	10-14 cm
BP 20/50	5-10	11-15	
BP 25/50	7-14	12-18	20-25

# BOMAG

# Dati Tecnici

## Dimensioni di trasporto in m3

<b>BP 20/50</b>	0,236
<b>BP 25/50</b>	0,236

## Equipaggiamento standard

- Barra di guida antivibrante, pieghevole
- Staffa di guida staccabile
- Piastra base altam.resis.all'usura con spigoli esterni rinf.
- Accensione a transistor senza manutenz
- arresto automatico in mancanza d'olio
- Avviamento a strappo
- Frizione centrifuga rinforzata
- Struttura protezione motore
- Singolo punto di sollevamento
- Cuscinetti eccentrico lubrificati a vita
- Protezione integrale cinghia
- Maniglia di trasporto

## Equipaggiamento opzionale

- Spruzzatura acqua
- Telaio di trasporto integrato
- Piastra in vulkolan
- Kit attrezzi
- Verniciatura speciale
- Service Kit
- Staffa di guida posizione centrale

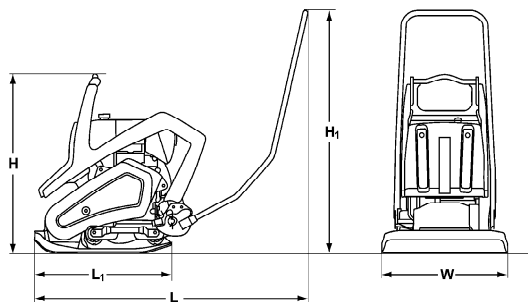

## Dimensioni in mm

	H	H1	L	L1	W
<b>BP 20/50</b>	658	962	1084	542	500
<b>BP 25/50</b>	658	962	1084	542	500

## Dati Tecnici

### Pesi

Peso operativo CECE .....	kg	95	
Peso proprio .....	kg	94	

### Dimensioni

Larghezza di lavoro .....	mm	500	500
---------------------------	----	-----	-----

### Caratteristiche di guida

Velocità max. di lavoro .....	m/min	30	30
Massima pendenza superabile (Secondo la conf. del terreno) .....	%	30	30

### Propulsione

Marca .....		Honda	Honda
Modello .....		GX 160	GX 160
Raffreddamento .....		aria	aria
Numero dei cilindri .....		1	1
Potenza ISO 9249 .....	kW	3,6	3,6
Velocità .....	min-1	3.600	3.600
Sistema di trasmissione .....		meccanico	meccanico
Carburante .....		benzina	benzina

### Sistema eccentrico

Frequenza .....	Hz	90	92
Forza centrifuga .....	kN	20	25

### Capacità

Carburante .....	l	3,1	3,1
Acqua .....	l	13,5	13,5

Suscettibile di modifiche tecniche. Le macchine possono essere ritratte con gli accessori montati.

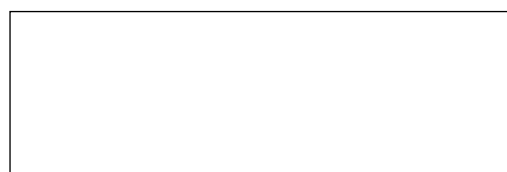

**BOMAG**  
 Hellerwald  
 D-56154 Boppard  
 Postfach 5162  
 D-56149 Boppard  
 Tel. (0)6742 - 1000  
 Fax (0)6742 - 3090

# BOMAG