

BOMAG

PIASTRA VIBRANTE UNIDIREZIONALE BP 12/50 A

PRESTAZIONI

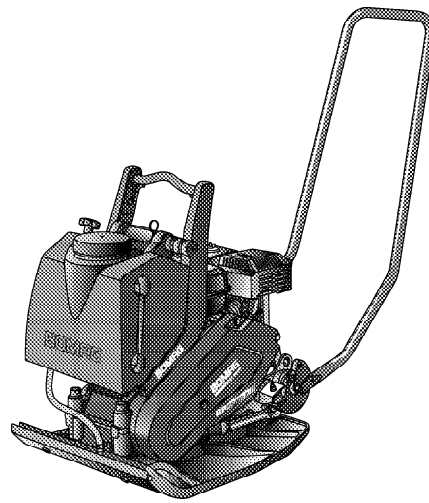

Modello	Produzione (t/h) per strati di asfalto di vario spessore		
	2-4 cm	6-8 cm	10-14 cm
BP 12/50 A	5-10	11-15	

BOMAG

Dati Tecnici

Dimensioni di trasporto in m3

BP 12/50 A 0,195

Equipaggiamento standard

- Barra di guida antivibrante, pieghevole
- Staffa di guida staccabile
- Piastra base altam.resis.all'usura con spigoli esterni rinf.
- Accensione a transistor senza manutenz
- arresto automatico in mancanza d'olio
- Avviamento a strappo
- Frizione centrifuga rinforzata
- Singolo punto di sollevamento
- Cuscinetti eccentrico lubrificati a vita
- Protezione integrale cinghia
- Maniglia di trasporto
- Spruzzatura acqua

Equipaggiamento opzionale

- Telaio di trasporto integrato
- Kit attrezzi
- Verniciatura speciale
- Service Kit
- Staffa di guida posizione centrale

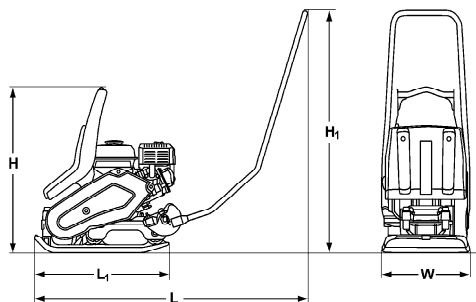

Dimensioni in mm

	H	H1	L	L1	W
BP 12/50 A	658	962	1084	545	500

Dati Tecnici

Pesi

Peso operativo CECE	kg	75
Peso proprio	kg	74

Dimensioni

Larghezza di lavoro	mm	500
---------------------------	----	-----

Caratteristiche di guida

Velocità max. di lavoro	m/min	22
Massima pendenza superabile (Secondo la conf. del terreno)	%	30

Propulsione

Marca		Honda
Modello		GX 120
Raffreddamento		aria
Numero dei cilindri		1
Potenza ISO 9249	kW	2,6
Velocità	min-1	3.600
Sistema di trasmissione		meccanico
Carburante		benzina

Sistema eccentrico

Frequenza	Hz	90
Forza centrifuga	kN	12

Capacità

Carburante	l	2
Acqua	l	13,5

Suscettibile di modifiche tecniche. Le macchine possono essere ritratte con gli accessori montati.

BOMAG BP 12/50 A

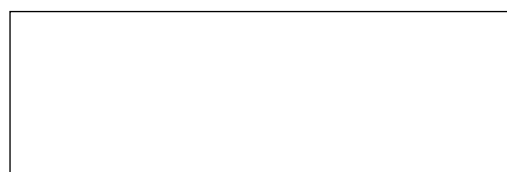

BOMAG
Hellerwald
D-56154 Boppard
Postfach 5162
D-56149 Boppard
Tel. (0)6742 - 1000
Fax (0)6742 - 3090

BOMAG