

BOMAG

PIASTRE VIBRANTI UNIDIREZIONALI BP 10/35, BP 12/40

PRESTAZIONI

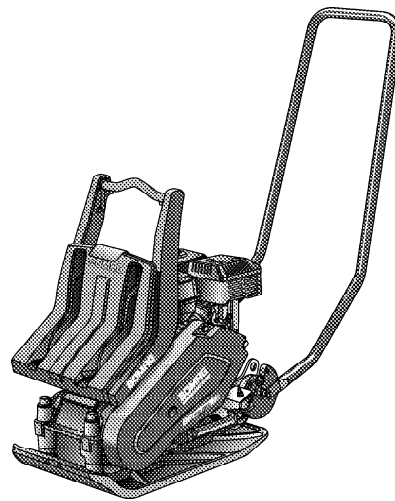

Modello	Produzione (m ³ /h) Per strati di spessore consigliato nei lavori in terra		
	Ghiaia, Sabbia	Terreno misto	Limo, Argilla
BP 10/35	10-15	10-15	
BP 12/40	11-16	11-16	

Modello	Produzione (t/h) per strati di asfalto di vario spessore		
	2-4 cm	6-8 cm	10-14 cm
BP 10/35	3-7	9-12	
BP 12/40	3-7	9-12	

BOMAG

Dati Tecnici

Dimensioni di trasporto in m3

BP 10/35	0,136
BP 12/40	0,167

Equipaggiamento standard

- Barra di guida antivibrante, pieghevole
- Staffa di guida staccabile
- Piastra base con elevata resistenza ad usura
- Accensione a transistor senza manutenz
- arresto automatico in mancanza d'olio
- Avviamento a strappo
- Frizione centrifuga rinforzata
- Cuscinetti eccentrico lubrificati a vita
- Protezione integrale cinghia
- Maniglia di trasporto
- Singolo punto di sollevamento

Equipaggiamento opzionale

- Spruzzatura acqua
- Telaio di trasporto integrato
- Piastra in vulkolan
- Kit attrezzi
- Verniciatura speciale
- Service Kit
- Struttura protezione motore (BP12/40)

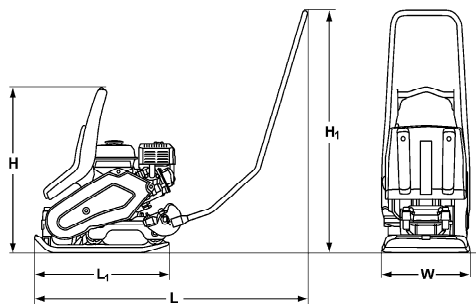

Dimensioni in mm

	H	H1	L	L1	W
BP 10/35	658	962	1084	532	350
BP 12/40	658	962	1084	542	400

Dati Tecnici

Pesi

Peso operativo CECE	kg	65	72
Peso proprio	kg	64	71

Dimensioni

Larghezza di lavoro	mm	350	400
---------------------------	----	-----	-----

Caratteristiche di guida

Velocità max. di lavoro	m/min	25	25
Massima pendenza superabile (Secondo la conf. del terreno)	%	30	30

Propulsione

Marca	Honda	Honda	
Modello	GX 120	GX 120	
Raffreddamento	aria	aria	
Numero dei cilindri	1	1	
Potenza ISO 9249	kW	2,6	2,6
Velocità	min-1	3.600	3.600
Sistema di trasmissione	meccanico	meccanico	
Carburante	benzina	benzina	

Sistema eccentrico

Frequenza	Hz	90	90
Forza centrifuga	kN	10	12

Capacità

Carburante	l	2	2
Acqua	l	13,5	13,5

Suscettibile di modifiche tecniche. Le macchine possono essere ritratte con gli accessori montati.

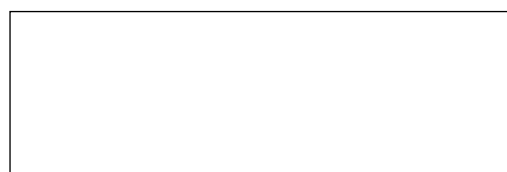

BOMAG
 Hellerwald
 D-56154 Boppard
 Postfach 5162
 D-56149 Boppard
 Tel. (0)6742 - 1000
 Fax (0)6742 - 3090

BOMAG